



Novodinámica, S.L.U.

MANUAL DE USO Y MANTENIMIENTO REF. 10010//16000//16001//16002//16003

APILADORES MANUALES



Nota: Este manual de servicio forma parte integrante del aparato y tiene que estar a disposición del operador en todo momento, y debe ser leído y entendido antes del uso de la máquina.



Novodinámica

**PARAMETROS TECNICOS**

La siguiente tabla nos indica los principales parámetros del apilador:

Parámetros principales	Unid	10100	16000	16001	16002	16003
Capacidad	Q Kg	1000	1000	1000	1000	2000
Carga central	C mm	570	600	600	600	600
Altura elevación	H mm	1000	1600	2500	3000	1600
Altura mínima	h mm	90	85	85	85	85
Longitud horquillas	L mm	1140x160x60	1150x120x55	1150x150x60	1150x150x60	1150x150x50
Ancho horquillas min-máx./trabajo	E mm	1140x550	255-760/550	330-840/550	330-840/550	305-880/540
Velocidad elevación	mm/imp.	>16	>16	>16	>16	>16
Velocidad descenso			Controlable			
Medidas: Longitud	A mm	1670	1670	1770	1770	1770
Ancho	B mm	755	790	880	880	880
Altura mástil recogido/extendido	F mm	1435	2020	1830/3036	2080/3560	2040
Ruedas: Delanteras	mm	75x55	75x55	75x70	75x55	75x55
Traseras	mm	180	180	180	180	180
Distancia mínima al suelo	X> mm	25	25	25	25	25
Radio de giro máximo	R< mm	1870	1870	1900	1900	1900
Peso del conjunto	Kg	186	185	300	370	195





DIAGRAMA DE CARGAS

10100//16000//16001/16002

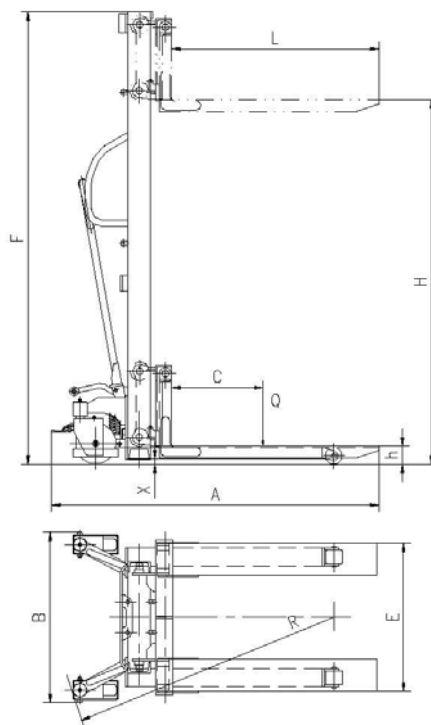
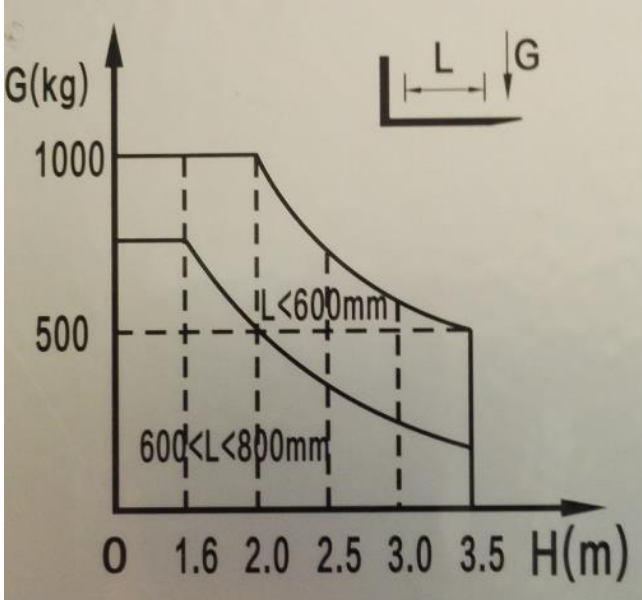

16003

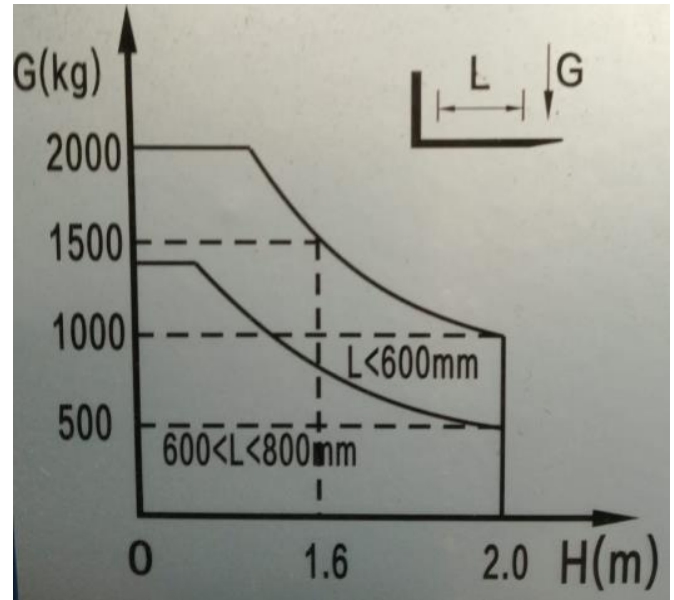

HASTA ALTURA ELEVACION mm	CAPACIDAD DE CARGA (Q) kg	
	L<600	600<L<800
1000	1000	750
1600	1000	750
2500	750	400
3000	600	300

HASTA ALTURA ELEVACION mm	CAPACIDAD DE CARGA (Q) kg	
	L<600	600<L<800
1600	1.500	750
1100	2000	800
600	2000	1400